

APPROUVE

Avec commentaires

Sans commentaires

Date :
Signature :

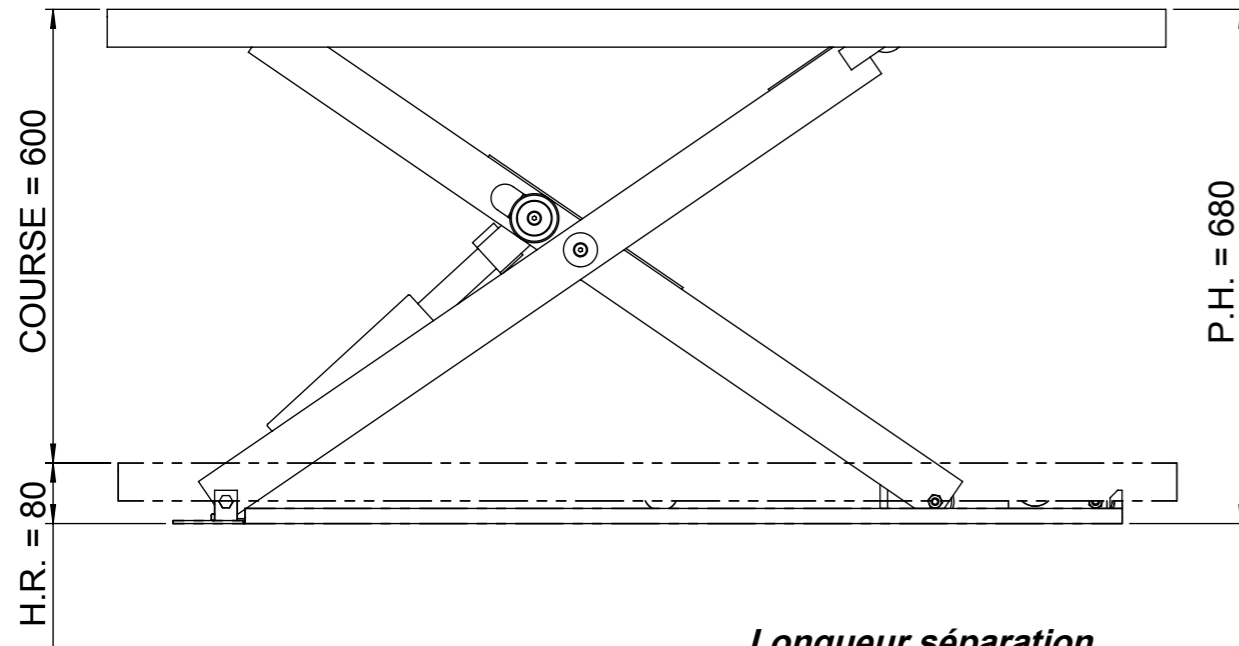

*Longueur séparation
entre table élévatrice
et pompe musculaire
à main = 2 mètres*

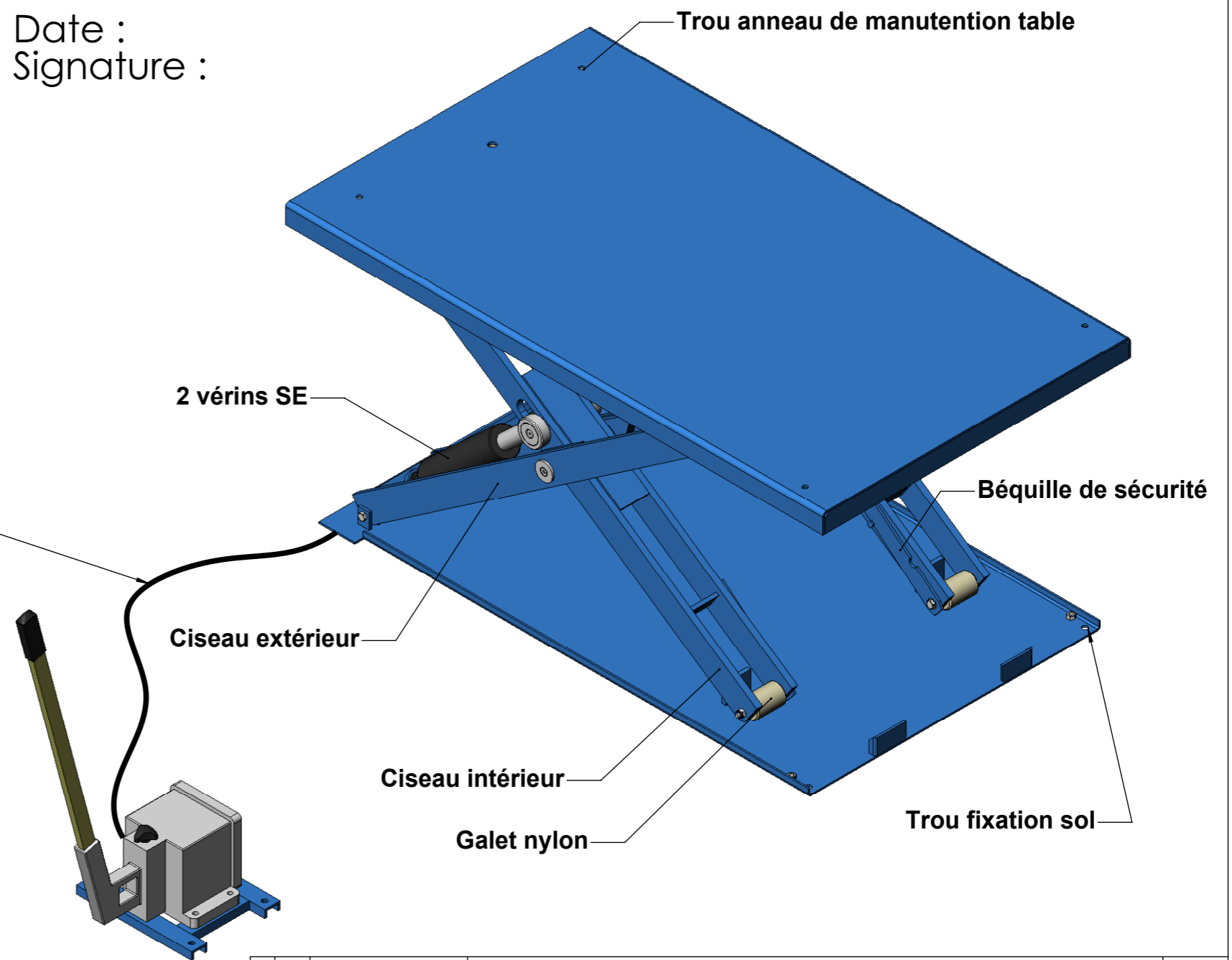
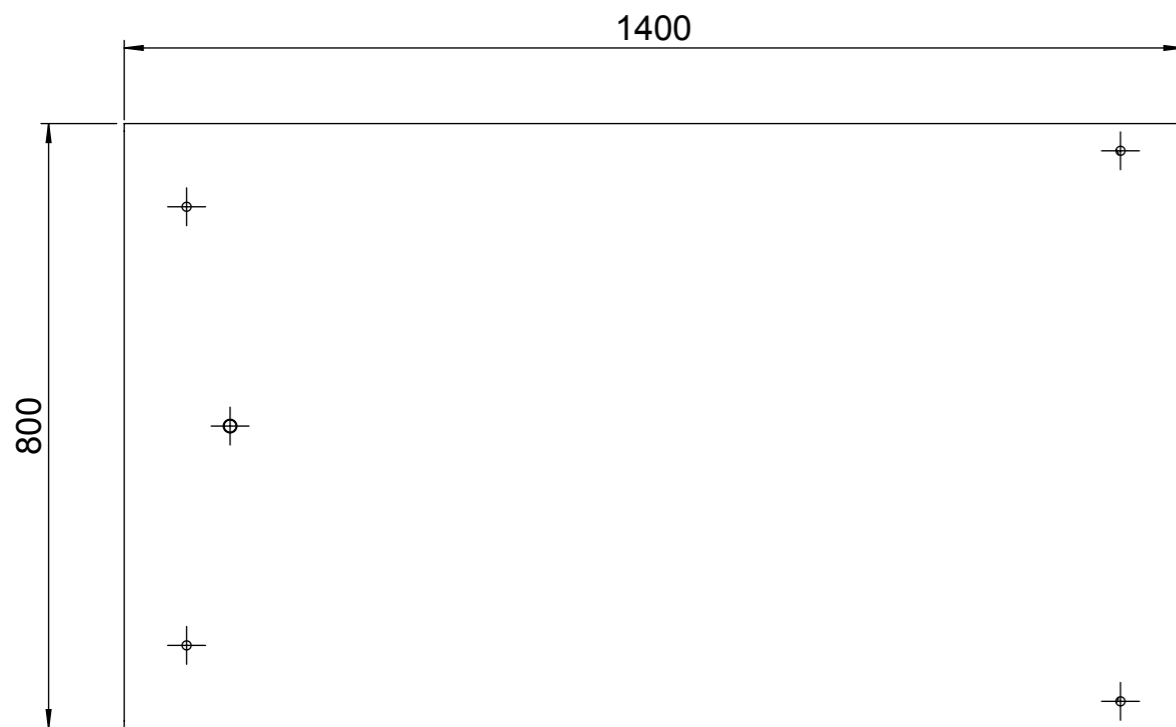

Modifications	04			
	03			
	02			
	01			
	Ind.	Date	Nature de la modification	Visa

INTERLIFT Z.A.C. de Jailly - B.P.28 Tél : 03-87-51-58-58/Fax : 03-87-51-90-48
CONSTRUCTEUR 57535 MARANGE-SILVANGE e-mail : interlift.be@wanadoo.fr

A3 Echelle 1:10



Dessiné par : H-D

Le 13/09/2013

PEP 5/68

Plan d'ensemble

N° Dessin : 10178-0913-01

Client : MECA+SERVICES

00

Ce document est la propriété de la société INTERLIFT. Il ne peut être communiqué à des tiers sans son autorisation.